

## Výměníky LC110\_2 - ... (dvouchodé)

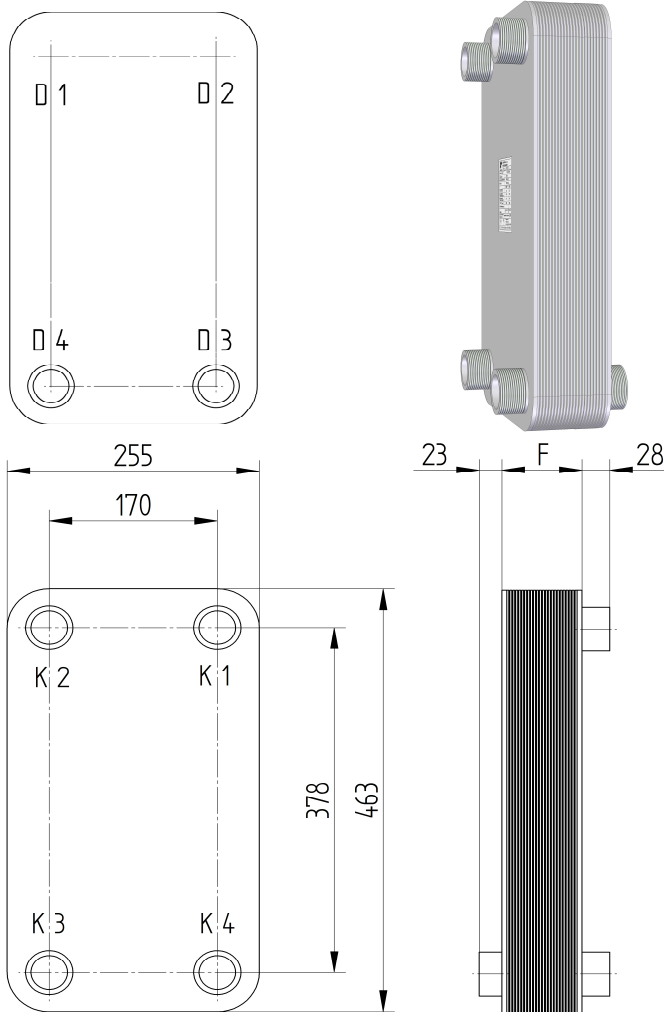

**Konstrukční parametry**

### Pracovní podmínky

Nejvyšší pracovní tlak	2.3 MPa
Nejvyšší pracovní teplota	200 °C
Nejnižší pracovní teplota	-10 °C

### Standardní pozice připojení

K1/ K2 – Odvzdušnění topné/ohřivané strany  
 K3/D3 – Výstup/vstup ohřivaného média  
 D4/K4 – Výstup/vstup topného média

### Typy připojení

K1, K2, K3, K4:  
 Vnější závit G 1 1/2" (označení 1E)  
 Vnější závit G 2" (označení 1F)  
 Vnitřní závit G 1 1/2" (označení 2E)  
 Pro pájení, vnitřní Ø 54, Ø 42 (označení 5N, L6)

Příruby DN 40 (označení 7E)

Příruby DN 50 (označení 7F)

### Materiály

Teplosměnná plocha	1.4404
Hrdlo se závitem	1.4301
Hrdlo pro pájení	1.4301
Pájka	Cu99.95B

### Certifikace

Výměník je vyroben podle direktivy tlakových zařízení PED/97/23/EC (NV 26/2003). Výrobky firmy SECESPOL jsou vyráběny v souladu se systémem jakosti ISO 9001:2000

Počet desek (ks)	F (mm)	Teplosměnná plocha (m <sup>2</sup> )	Hmotnost (kg)	Objem prac. prostoru (dm <sup>3</sup> )
20	58	2,20	12,05	1,62
32	87	3,50	16,73	2,43
40	106	4,40	19,85	3,24
52	135	5,70	24,53	4,05
60	154	6,60	27,65	4,86
72	183	7,90	32,33	5,67
80	202	8,80	35,45	6,48
92	231	10,10	40,13	7,29
100	250	11,00	43,25	8,10
112	279	12,30	47,93	8,91
120	298	13,20	51,05	9,72
132	327	14,50	55,73	10,53
140	346	15,40	58,85	11,34
152	375	16,70	63,53	12,15

### Charakteristika

Pájený deskový výměník tepla je složen ze speciálních profilovaných desek vylisovaných z plechu. Tyto desky jsou vzájemně mezi sebou poskládány tak, že jejich dotykové body tvoří pravidelnou síť. V těchto kontaktních místech jsou desky vzájemně spojeny vakuovým pájením. Taková konstrukce je velmi kompaktní, o vysoké mechanické pevnosti, ve které se téměř všechny materiály desek zúčastňují výměny tepla. Komplikovaný systém kanálů uvnitř balení vytváří silnou turbulenci a v té souvislosti i vynikající parametry výměny tepla. Turbulence spolu s vysokou hladkostí vnitřního povrchu desek zmenšuje na minimum možnost narůstání úsad a zachytávání nečistot.



Vzhledem k trvalému technickému rozvoji si výrobce vyhrazuje právo měnit dílčí parametry bez předchozího upozornění.